



AUTOMATIC ENTRANCE SPECIALISTS

CE

QIK

IP1861- rev. 2007-11-15



- ① Manuale di installazione e manutenzione per barriere elettromeccaniche.
- ② Installation and maintenance manual for electromechanical barrier.
- ③ Manuel d'installation et d'entretien pour barrière électromécanique.
- ④ Montage und Wartungshandbuch für elektromechanische Torschranken.
- ⑤ Manual para la instalaciòn y la manutenciòn para barrera electromecànica.
- ⑥ Manual de instalaçãõ e manutençãõ para barreiras electromecânicas.



DITEC S.p.A.
Via Mons. Banfi, 3 - 21042 Caronno Pertusella (VA) - ITALY
Tel. +39 02 963911 - Fax +39 02 9650314
www.ditec.it - ditec@ditecva.com

ISO 9001
Cert. n° 0957

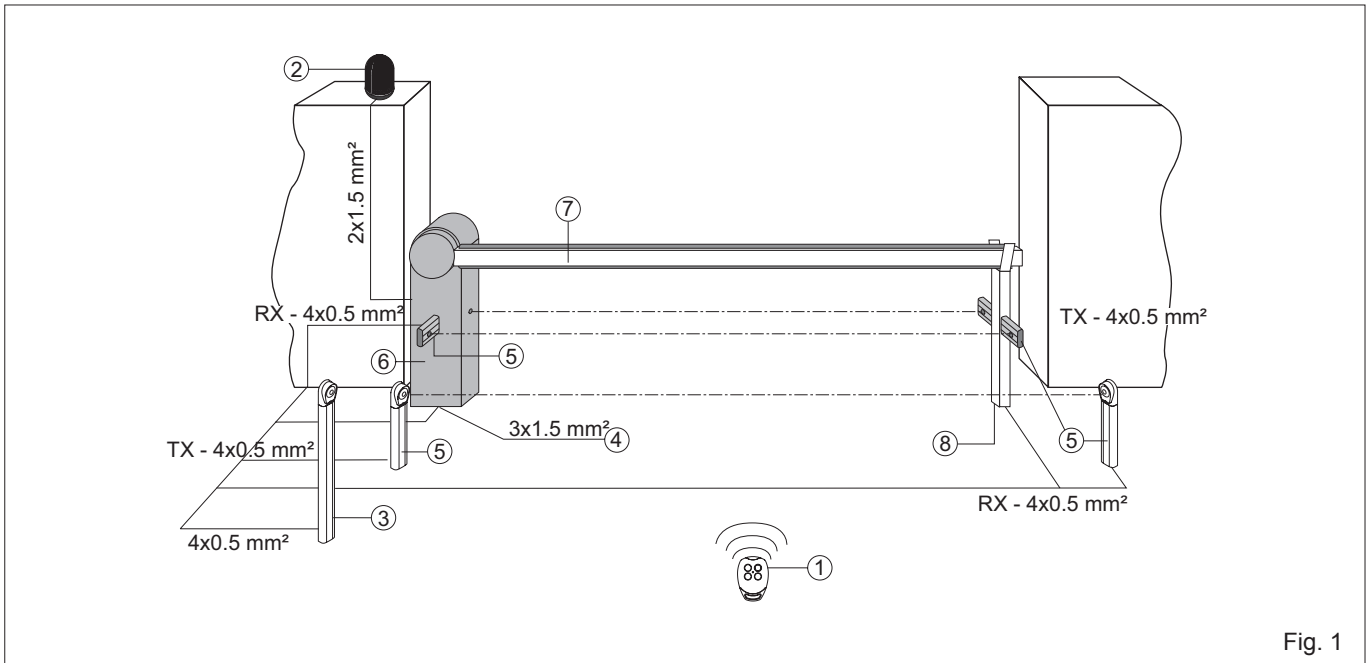

Fig. 1

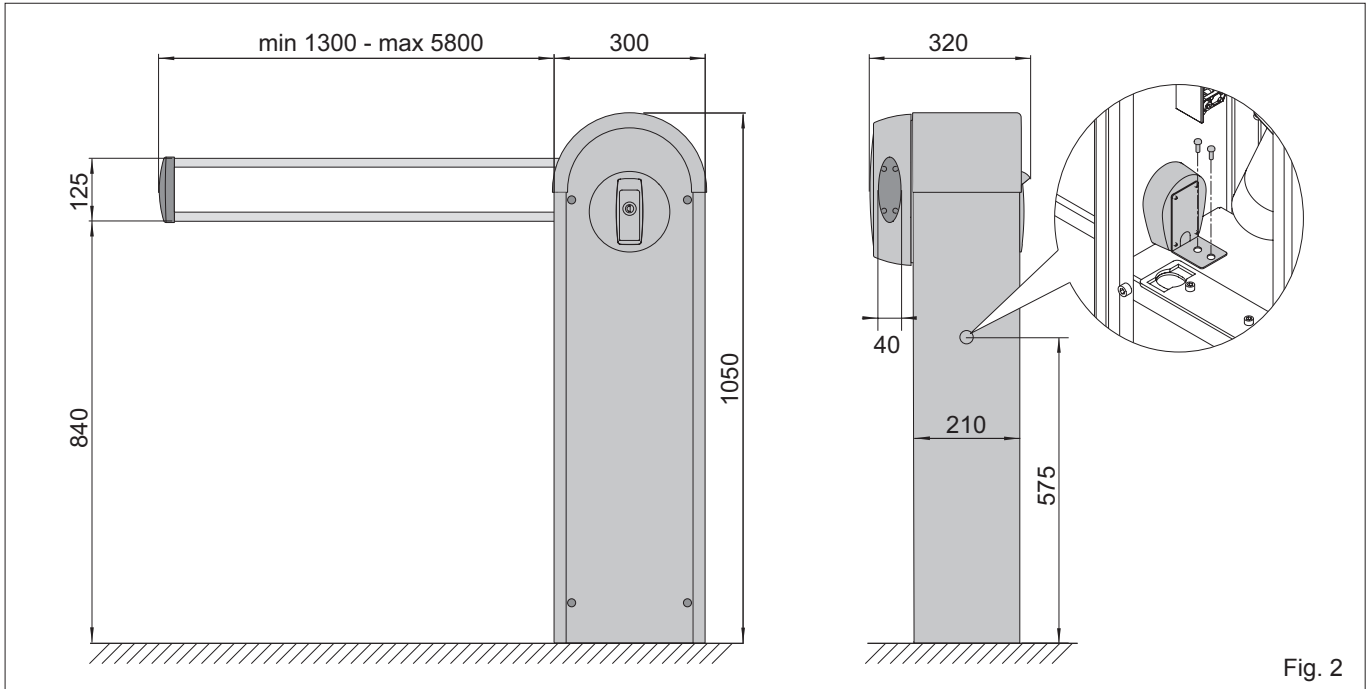

Fig. 2

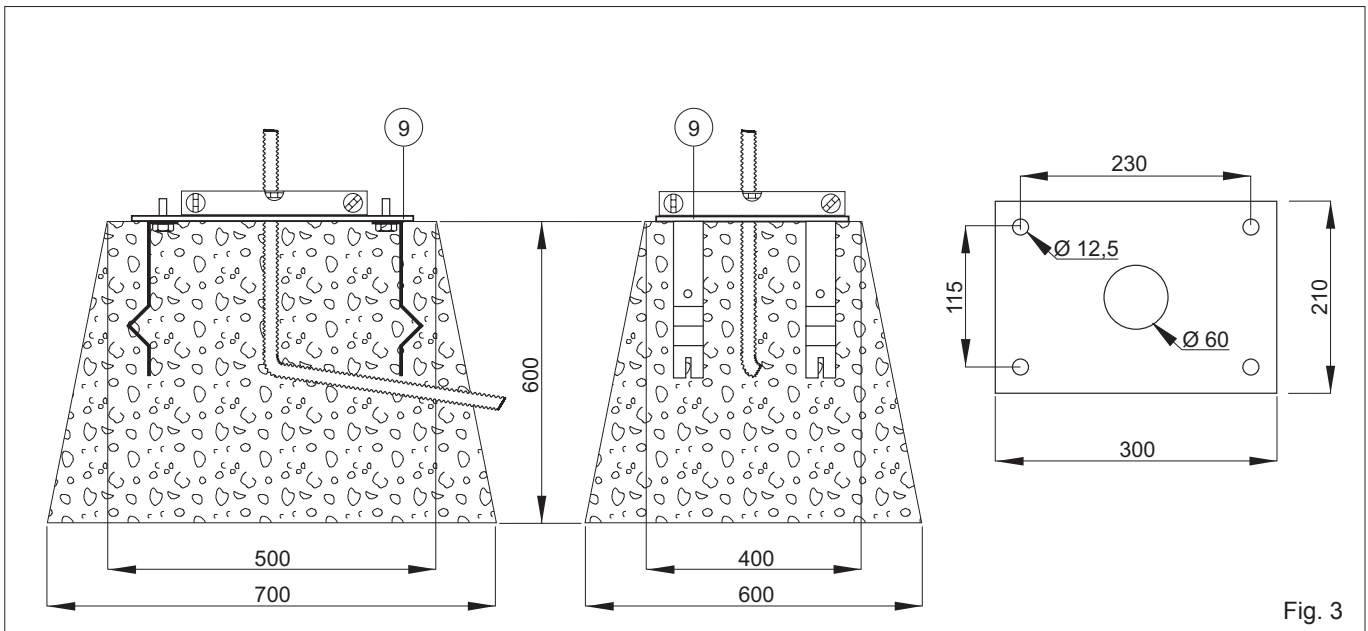

Fig. 3

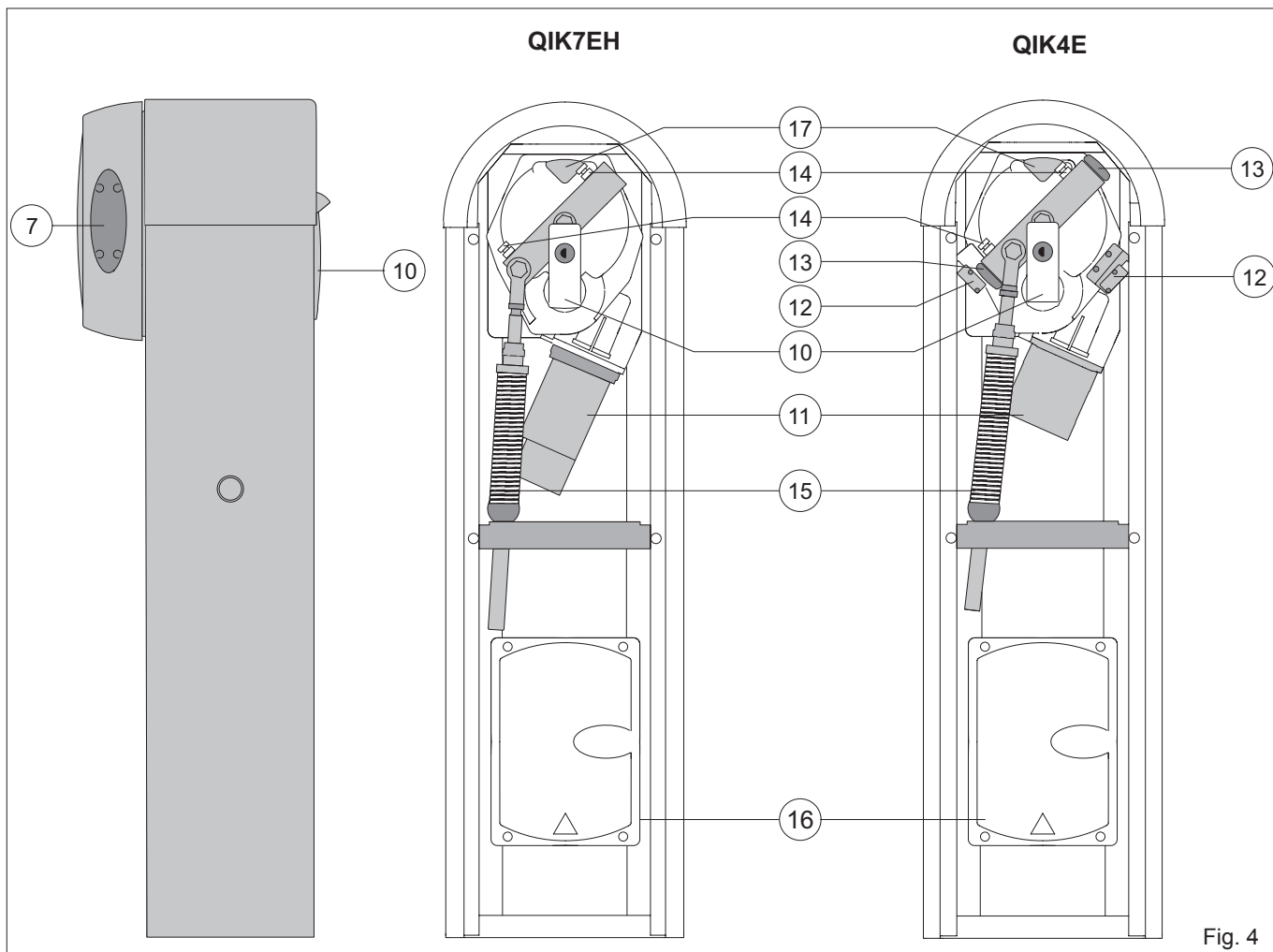

Fig. 4

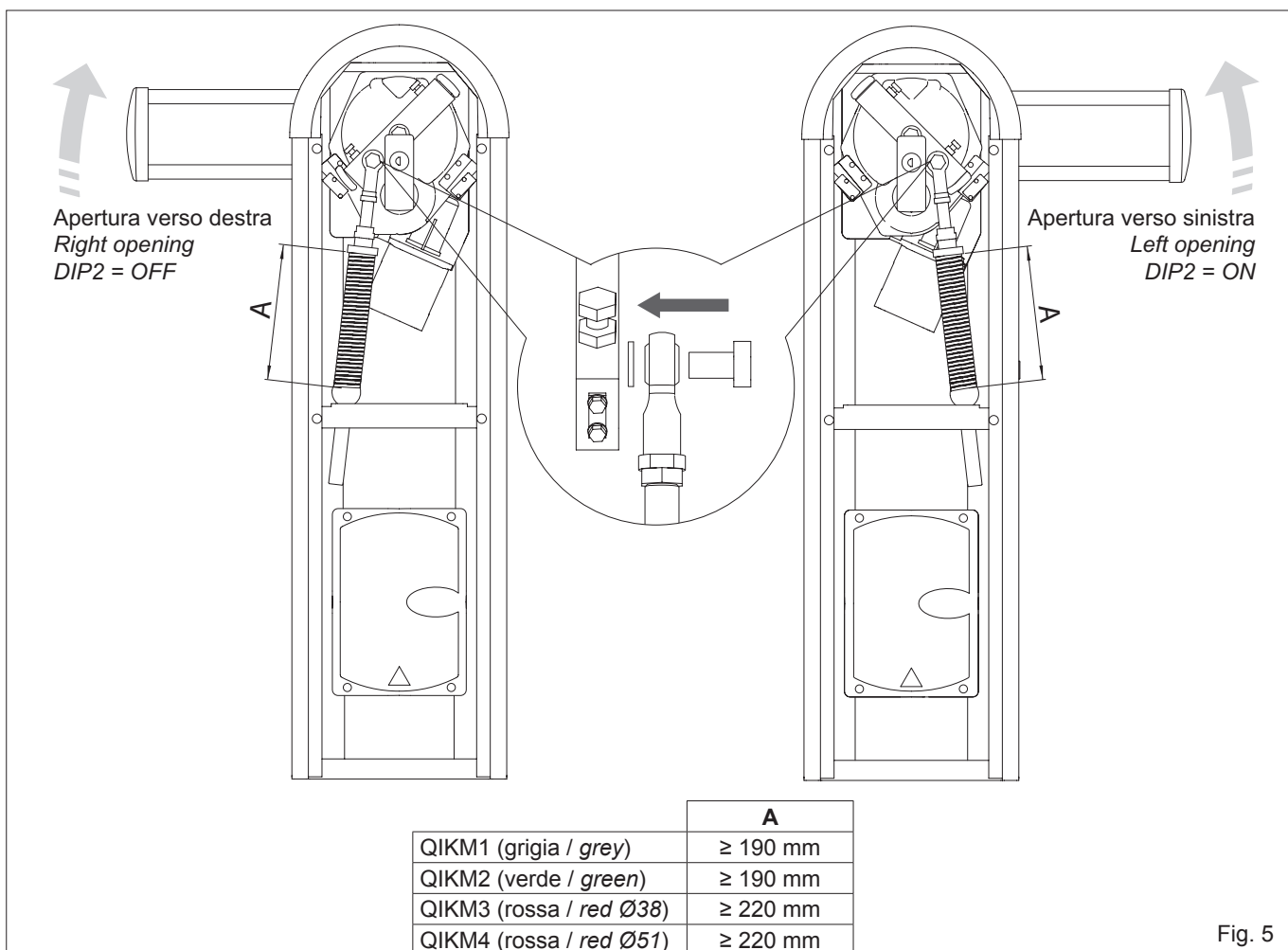

Fig. 5

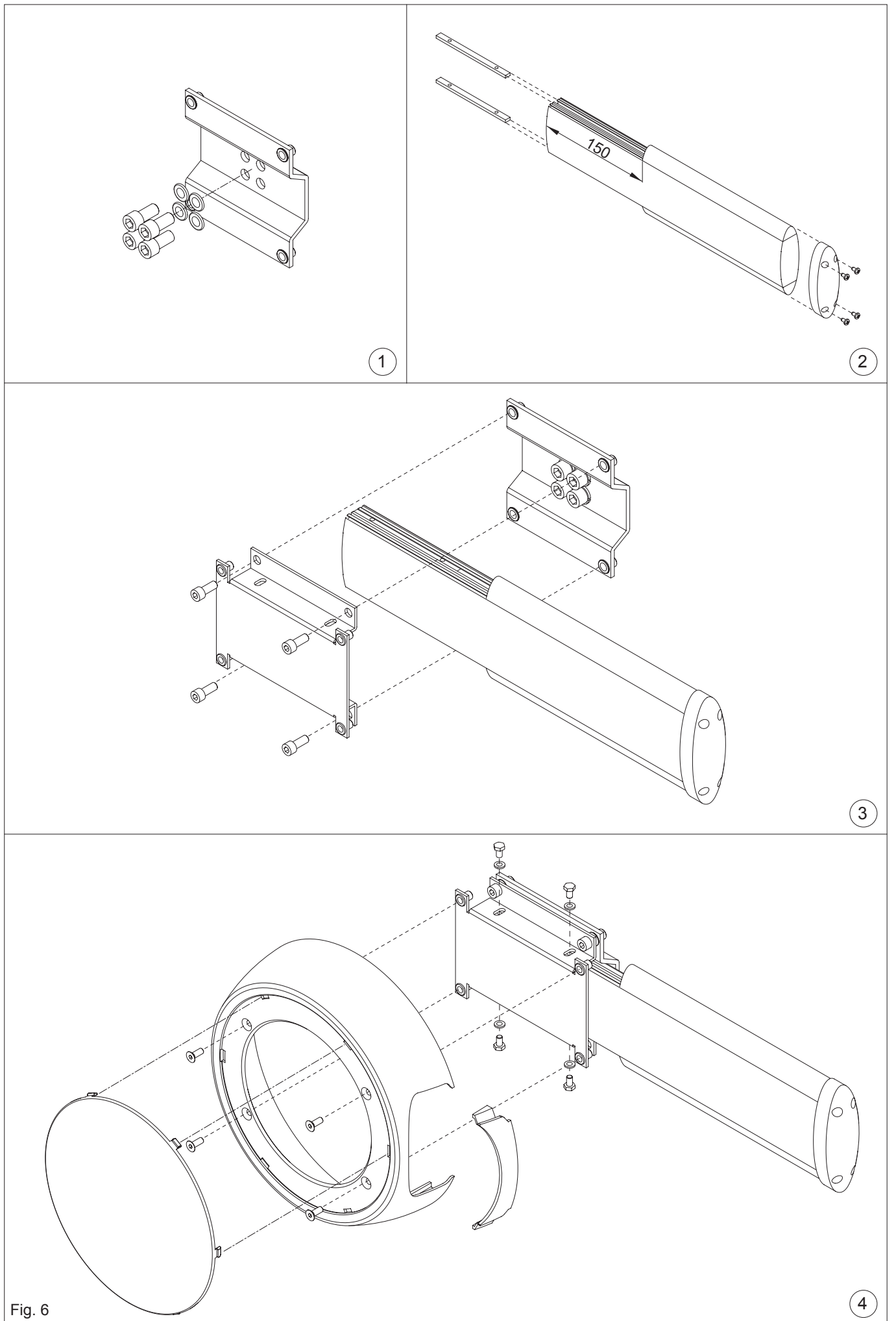
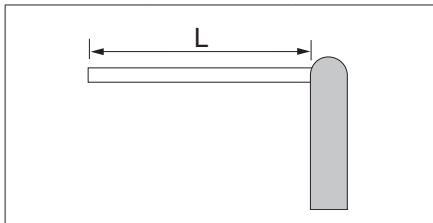
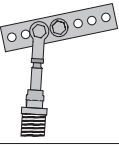
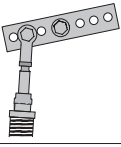
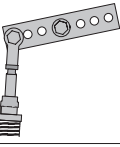
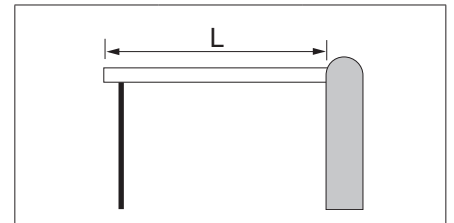
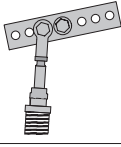
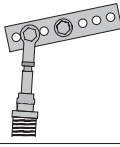
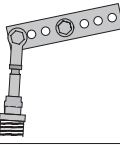

Fig. 6



L (mm)			
1300 - 1699	QIKM1	/	/
1700 - 1999	/	QIKM1	/
2000 - 2499	QIKM2	/	/
2500 - 2999	/	QIKM2	/
3000 - 3499	/	/	QIKM2
3500 - 4499	QIKM3	/	/
4500 - 5199	/	QIKM3	/
5200 - 5800	/	QIKM4	/



L (mm)			
1900 - 1999	/	/	QIKM1
2000 - 2299	QIKM2	/	/
2300 - 2899	/	QIKM2	/
2900 - 3199	/	/	QIKM2
3200 - 4099	QIKM3	/	/
4100 - 4799	/	QIKM3	/
4800 - 5800	/	QIKM4	/

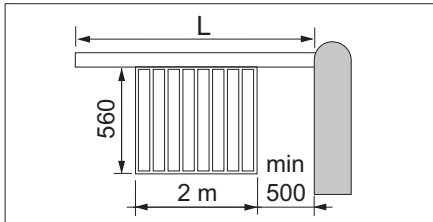

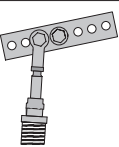
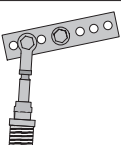
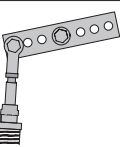
L (mm)			
2500 - 2999	/	/	QIKM2
3000 - 3600	QIKM3	/	/

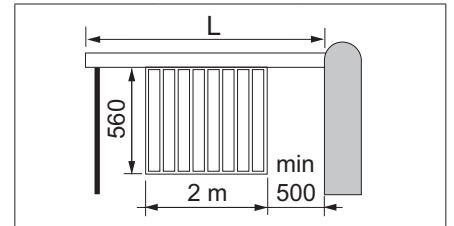

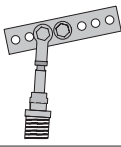
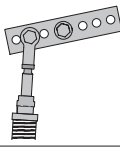
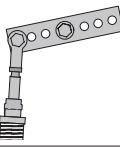
L (mm)			
2700 - 3399	QIKM3	/	/
3400 - 3600	/	QIKM3	/

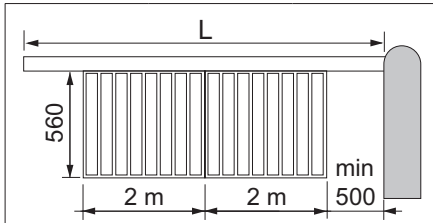

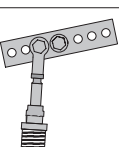
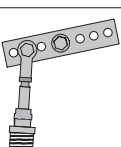
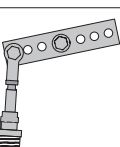
L (mm)			
4600 - 5000	/	QIKM4	/

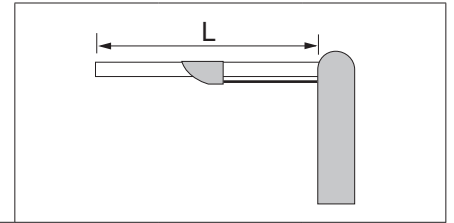

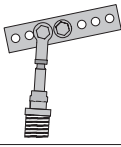
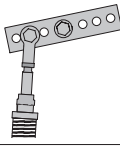
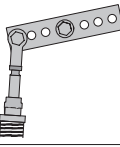
L (mm)			
2000 - 2299	QIKM2	/	/
2300 - 2899	/	QIKM2	/
2900 - 3199	/	/	QIKM2
3200 - 4099	QIKM3	/	/
4100 - 4450	/	QIKM3	/

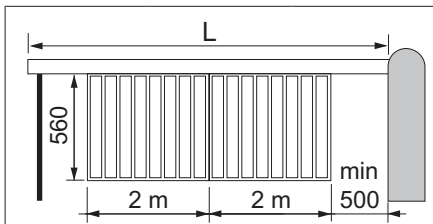

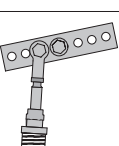
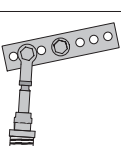
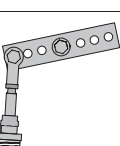
L (mm)			
4600 - 4800	/	QIKM4	/

ALLGEMEINE SICHERHEITSHINWEISE



Diese Montageanleitungen sind ausschließlich dem Fachpersonal vorbehalten.

Die Montage, elektrischen Anschlüsse und Einstellungen sind unter Beachtung der technischen Verhaltensregeln und Einhaltung der geltenden Normen auszuführen.

Lesen Sie die Anleitungen vor der Montage des Produkts aufmerksam durch. Eine fehlerhafte Montage kann zu ernsthaften Verletzungen und Sachschäden führen.

Die Verpackungsmaterialien (Kunststoff, Styropor etc.) müssen sachgemäß entsorgt werden und dürfen nicht in Kinderhände gelangen, da sie eine Gefahrenquelle darstellen können. Überprüfen Sie das Produkt vor der Montage auf Transportschäden.

Montieren Sie das Produkt nicht in explosionsfähiger Atmosphäre oder Umgebung: Das Vorhandensein von entzündlichen Gasen oder Dämpfen bedeutet eine große Gefahr.

Stellen sie vor der Montage sicher, dass ausreichende Sicherheitsabstände zur Vermeidung von Quetsch-, Scher-, Einzieh- und allgemeinen Gefahrenstellen eingehalten werden.

Prüfen sie die Stabilität und die Robustheit der Montagefläche. Der Hersteller des Antriebs schließt eine Haftungsübernahme im Falle der Nichtbeachtung der technischen Verhaltensregeln bei der Montage und während des Betriebs der Torschanke aus.

Beachten Sie bei der Montage der Schutzeinrichtungen (Lichtschranken, Kontaktleisten, Not-Stopps etc.) unbedingt die geltenden Normen und Richtlinien, die Kriterien der technischen Verhaltensregeln, die Montageumgebung, die Betriebslogik des Systems und die von der motorisierten Torschranke entwickelten Kräfte. Die Schutzeinrichtungen müssen mögliche Quetsch-, Scher-, Einzieh- und allgemeine Gefahrenstellen der motorisierten Torschranke sichern. Bringen Sie die von den geltenden Vorschriften vorgesehenen Warn- und Hinweiszeichen zur Kennzeichnung von Gefahrenstellen an.

Bei jeder Installation müssen die Identifikationsdaten der motorisierten Torschranke an sichtbarer Stelle angebracht werden.



Stellen Sie vor dem elektrischen Anschluss sicher, dass die Angaben auf dem Datenschild mit den Werten des Stromnetzes übereinstimmen. Statten Sie das Versorgungsnetz mit einem allpoligen Trennschalter mit Kontaktöffnungsabstand von mindestens 3 mm aus. Stellen Sie sicher, dass der elektrischen Anlage ein geeigneter Fehlerstrom-Schutzschalter und ein Überstromschutz vorgeschaltet sind. Schließen Sie die motorisierte Torschranke soweit erforderlich an eine normgerechte Potentialausgleich an. Unterbrechen Sie während der Montage-, Wartungs- oder Reparaturarbeiten die Stromzufuhr, bevor Sie den Deckel für den Zugang zu den elektrischen Geräten öffnen.



Eingriffe an den elektronischen Geräten dürfen nur mit antistatischem geerdeten Armschutz vorgenommen werden. Der Hersteller des Antriebs lehnt jede Haftung für die Installation von sicherheits- und betriebstechnisch ungeeigneten Bauteilen ab. Bei Reparaturen oder Austausch der Produkte dürfen ausschließlich Original-Ersatzteile verwendet werden. Der Monteur ist verpflichtet, dem Betreiber der Anlage alle erforderlichen Informationen zum automatischen, manuellen und Notbetrieb der motorisierten Torschranke zu liefern und die Betriebsanleitung auszuhändigen.

MASCHINENRICHTLINIE

Der Installateur, der auf eigenen Namen eine Tür oder ein Tor mit Antrieb installiert und in Betrieb nimmt, wird im Sinne der Maschinenrichtlinie (98/37/EG) selbst Hersteller und hat somit: die technischen Unterlagen vorzubereiten, die EG-Konformitätserklärung zu verfassen und die CE-Kennzeichnung anzubringen. Weitere Informationen finden Sie in den "EU Leitpapieren" auf folgender Internetseite: <http://www.ditec.it>

HINWEISE ZUM GEBRAUCH

QIK3E - QIK4E

Betriebsklasse: 4 (mindestens 10-5 Jahre Einsatz bei 100-200 Zyklen pro Tag)

Gebrauch: INTENSIV (für Eingänge von Wohnhäusern, Industriewerken, Geschäften, Parkplätzen mit intensivem Fahrzeug- und Fußgängerverkehr).

QIK7EH

Betriebsklasse: 5 (mindestens 5 Jahre Einsatz bei 600 Zyklen pro Tag)

Gebrauch: SEHR INTENSIV (Für Gemeinschaftszugänge mit intensivem Fahrzeug- und Fußgängerverkehr).

- Die effektiven Betriebsleistungen beziehen sich auf das empfohlene Gewicht (2/3 des zulässigen Höchstgewichtes). Die Verwendung mit dem zulässigen Höchstgewicht kann die oben angegebenen Betriebsleistungen mindern.
- Die Betriebsklasse, die Betriebszeiten und die Anzahl aufeinander folgender Zyklen sind Richtwerte. Sie wurden mit Hilfe statistischer Verfahren unter normalen Betriebsbedingungen ermittelt und können im Einzelfall abweichen. Die Werte beziehen sich auf den Zeitraum, in dem das Produkt funktionsfähig ist, ohne dass außerordentliche Wartungsarbeiten erforderlich sind.
- Jede Automatanlage weist veränderliche Faktoren auf: Reibung, Ausgleichsvorgänge sowie Umweltbedingungen können sowohl die Lebensdauer als auch die Qualität der Funktionsweise der Automatanlage oder einer ihrer Komponenten (wie z.B. die Automatiksysteme) grundlegend ändern. Es ist Aufgabe des Installationstechnikers, für die einzelne Situation entsprechende Sicherheitskoeffizienten vorzusehen.

EG-KONFORMITÄTSERKLÄRUNG

Hersteller: DITEC S.p.A.

Adresse: via Mons. Banfi, 3

21042 Caronno P.IIa (VA) - ITALY

Erklärt, dass der motorisierte Torschranken Typ QIK konform zu den grundlegenden Erfordernissen folgender EG-Richtlinien ist:

- Richtlinie für elektromagnetische Verträglichkeit 89/336/EWG
 - Maschinenrichtlinie 98/37/EG
 - Bauprodukterichtlinie 89/106/EWG
- konform zu folgenden Merkmalen der Norm EN 13241-1 (Anhang ZA) ist:
- Werkseitige Produktionskontrolle (konform)
 - Abgabe gefährlicher Stoffe (konform)
 - Widerstand gegen Windlast (Klasse 5)
 - Sicheres Öffnen (konform)
 - Mechanischer Widerstand und Stabilität (konform)
 - Öffnungs- und Schließkräfte (konform)

Benannte Stelle: Treviso Tecnologia - CERT

Eintragung Nummer: 1600

Adresse: via Pezza Alta, 34

31046 Rustignè di Oderzo (TV)

Caronno Pertusella,
2006-09-28

Fermo Bressanini
Vorsitzende

1. TECHNISCHE DATEN

	QIK3E	QIK4E	QIK7EH
Stromversorgung	230 V~ / 50 Hz	230 V~ / 50 Hz	230 V~ / 50-60 Hz
Spannung	230 V~	230 V~	24V= mit Encoder
Stromaufnahme	1,2 A	1,2 A	1 A
Drehmoment	90 Nm	90 Nm	70 Nm
Kondensator	8 µF	8 µF	/
Öffnungszeit	4 s/90°	4 s/90°	2÷6 s/90°
Baumlänge (max.)	2700 mm	3700 mm	6000 mm
Betriebsklasse	4 - INTENSIV	4 - INTENSIV	5 - SEHR INTENSIV
Einschaltdauer	S2 = 12 min, S3 = 20%	S2 = 15 min, S3 = 30%	S2 = 60 min, S3 = 60%
Temperatur	-20° C / +55° C	-20° C / +55° C	-20° C / +55° C
Schutzart	IP24D	IP24D	IP24D
Steuerung	E1	E1A	73RQ

2. VERWEIS ABBILDUNGEN UND ZUBEHÖR

Die Funktionsgarantie und die angegebenen Leistungen werden nur mit Zubehör und Sicherheitsvorrichtungen von DITEC erzielt.

2.1 Verweis auf Standard-Montage (Abb. 1)

- [1] Funk
- [2] Blinkleuchte
- [3] Schlüsselwählschalter
- [4] Die Stromversorgung an einen allpoligen Schalter mit einem Öffnungsabstand der Kontakte von mindestens 3 mm anschließen (nicht im Lieferumfang). Der Netzanschluss muss auf einem unabhängigen, von den Anschlüssen an die Steuer- und Schutzvorrichtungen getrennten Kanal erfolgen.



- [5] Lichtschranken
- [6] Schrankengehäuse
- [7] Baum
- [8] Schrankenauflage

2.2 Verweis Schranken (Abb. 3-4)

- [9] Befestigungsunterlage (QIKZ)
- [10] Schlüsselentriegelung
- [11] Motor
- [12] Endschalter
- [13] Gleiter Endschalter
- [14] Einstellung mechanischer Anschlag
- [15] Feder
- [16] Steuerung
- [17] Mechanischer Anschlag

2.3 Zubehör

- QIKB27 Baum 2700 mm
- QIKB37 Baum 3700 mm
- QIKB50 Baum 5000 mm
- QIKB60 Baum 6000 mm
- QIKM1 Graue Feder
- QIKM2 Grüne Feder
- QIKM3 Rote Feder Ø38 mm
- QIKM4 Rote Feder Ø51 mm
- QIKZ Befestigungsunterlage
- QIKAF Aufgepfosten
- QIKAFZ Befestigungsunterlage für Aufgepfosten
- QIKAFE Aufgepfosten mit elektromagnetischer Verriegelung
- QIKAM Pendelstütze
- QIKGR Aluminium-Hängegitter 2000 mm
- QIKSN Knickbaumbeschlag
- QIKBAT Akkusatz
- QIKLUX Lampensatz

- XELCQ Gehäuse für Lichtschranken
- QIKC 10 Stk reflektierende Aufkleber

3. MONTAGE

Alle Maße sind in Millimetern (mm) ausgedrückt, wenn nicht anders angegeben.

Um das Schrankengehäuse zu öffnen:

- den Antrieb entriegeln, wie in den "ANWEISUNGEN FÜR MANUELLE ENTRIEGELUNG" angegeben.
- die vier Frontschrauben abschrauben.

3.1 Wahl der Ausgleichsfeder

Die Ausgleichsfeder laut Angaben in den Tabellen auf Seite 5 wählen.

Achtung: für $L \geq 4000$ mm muss der Auflagepfosten QIKAF oder die Pendelstütze QIKAM verwendet werden.

3.2 Schrankeninstallation

- Sollte am vorhandenen Bodenbelag keine robuste und stabile Befestigung möglich sein, sind eine Betonplatte mit versenkten Fundamentankern und die Grundplatte (QIKZ) vorzusehen, die nivelliert und sauber sein muss.
- Elemente aus Eisen oder einen anderen Material durch die Öffnungen der Fundamentanker führen, um die Anker an der Bewehrung des Betons zu fixieren. (Abb. 3)
- Die Kabelführungen durch die mittlere Öffnung der Platte verlegen.
Achtung: die Robustheit und Stabilität der Befestigung sicherstellen.
- Das Schrankengehäuse befestigen.

3.3 Wahl der Öffnungsrichtung und Bauminstallation

- Die Öffnungsrichtung laut Abb. 5 wählen.
- Den Baum laut Angaben in Abb. 6 installieren.
- Den DIP2 der elektronischen Steuerung laut Abb. 5 einstellen.

D

3.4 Baumausgleich QIK4E - QIK7EH

- Die Feder anhand der Tabellen auf Seite 5 auswählen.
- Den Motor entriegeln und den Baum auf senkrechte Öffnungsstellung bringen.
- Die Feder je nach gewählter Öffnungsrichtung einsetzen (Abb. 5).
- Die Feder mit den darüber vorhandenen Muttern spannen, bis der Baum in der Position zwischen 5-30° im Bezug auf den Fußboden ausgeglichen ist (in dieser Position muss der Baum stehen bleiben oder sich leicht nach oben bewegen).

Achtung: beim Spannen der Feder [15] muss das Maß A aus Abb. 5 eingehalten werden.

- Außerdem sicherstellen, dass der Baum in den Endpositionen beim Öffnen und Schließen stehen bleibt.

Achtung: Auf keinen Fall darf die Motorenkraft zum Abstützen des Baumgewichts verwendet werden. Dazu ist immer die Ausgleichsfeder zu verwenden.

3.5 Baumausgleich QIK3E

Die Schranke QIK3E wird mit bereits für die rechte Öffnung zusammengebauter Feder geliefert. Sollte eine Öffnung links erforderlich sein, die Feder aushaken und an den in der Abbildung dargestellten Punkten [P] und [Q] einhängen.

- Den Motor entriegeln und den Baum auf senkrechte Öffnungsstellung bringen.

Anm.: mit der Schranke QIK3E kann nur ein Baum mit maximal 2700 mm Länge verbunden werden.

- Die Feder über die Regelung [R] spannen, bis der Baum in der Position zwischen 5-30° im Bezug auf den Fußboden ausgeglichen ist (in dieser Position muss der Baum stehen bleiben oder sich leicht nach oben bewegen).

- Außerdem sicherstellen, dass der Baum in den Endpositionen beim Öffnen und Schließen stehen bleibt.

Achtung: Auf keinen Fall darf die Motorenkraft zum Abstützen des Baumgewichts verwendet werden. Dazu ist immer die Ausgleichsfeder zu verwenden.

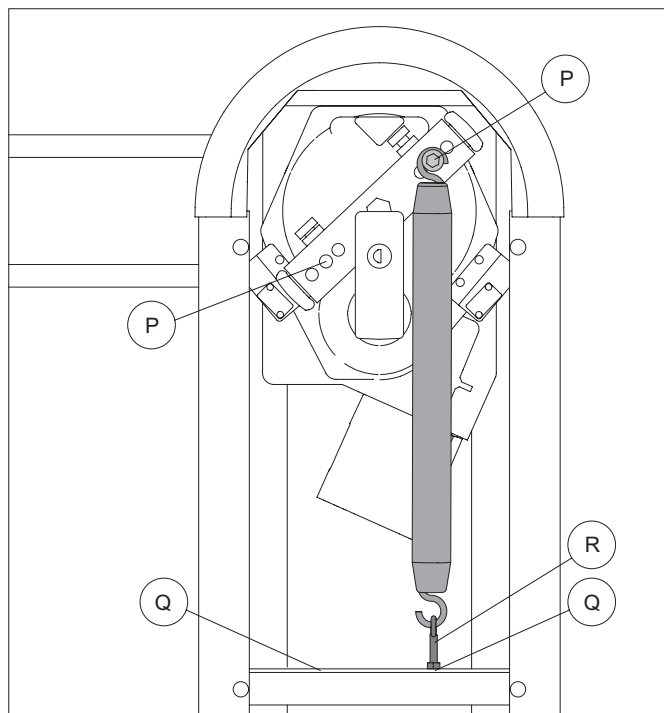

3.6 Einstellungen Endschalter QIK3E - QIK4E

- Die waagrechte (geschlossen) und senkrechte Position (offen) des Baum mit den Reglerschrauben der mechanischen Anschläge [14] aus Abb. 4 einstellen.
- Die Gleiter der Endschalter [13] der Öffnungs- und Schließbewegung so einstellen, dass der Motor 2-3 mm vor Erreichen des mechanischen Anschlags stoppt [17].

4. ELEKTRISCHE ANSCHLÜSSE

Die elektrischen Anschlüsse und die Inbetriebnahme der Schranke QIK3E-QIK4E sind im Montagehandbuch der elektronischen Steuerung E1-E1A angegeben.

Achtung: RF=MAX einstellen.

Die elektrischen Anschlüsse und die Inbetriebnahme der Schranke QIK7EH sind im Montagehandbuch der elektronischen Steuerung 73RQ angegeben.

5. REGELMÄßIGE WARTUNG (alle 6 Monate)

Bei unterbrochener Strom- (230 V~) und Batterieversorgung (wenn vorhanden):

- Die Betätigungsarme reinigen und schmieren und alle Schrauben und Muttern auf festen Sitz kontrollieren.
- Die elektrischen Anschlüsse kontrollieren.
- Die manuelle Entriegelung kontrollieren.
- Den Ausgleich des Baums kontrollieren.
- Überprüfen Sie den Leistungswert des Motorkondensators.

Strom- (230 V~) und Batterieversorgung (wenn vorhanden) wieder herstellen:

- **(Nur QIK3E und QIK4E)** Die Betriebsweise der Endschalter prüfen.
- Die korrekte Betriebsweise der Hinderniserfassung prüfen.
- Die korrekte Betriebsweise aller Befehls- und Sicherheitsfunktionen prüfen.

ACHTUNG: Für die Ersatzteile beachten Sie bitte die Ersatzteilliste.



ENTRIEGELUNG

Im Falle eines Schadensfalles oder bei fehlender Spannung den Schlüssel einsetzen und gegen den Uhrzeigersinn drehen, die Klappe vollständig öffnen. Die Schranke von Hand öffnen.

Um die Schranke erneut zu sperren, die Klappe schließen, den Schlüssel im Uhrzeigersinn drehen und den Schlüssel abziehen.

! Achtung: nicht mit gespannten Federn und nicht montiertem Baum entriegeln. Die Ver- und Entriegelung des Baums darf nur bei stillstehendem Motor erfolgen. Nicht in den Arbeitsbereich des Baums treten. Bei entriegelter Schranke kann sich der Baum frei bewegen.

Wenn die Klappe geschlossen ist, der Schlüssel sich aber noch in waagerechter Stellung befindet, ist der Mikroschalter für die Entriegelung geöffnet und verhindert so jede Bewegung.

(Nur QIK7EH) Zur Trennung der Schranke von der Energieversorgung die Spannung wegnehmen und die Leitung der Akkus (falls vorhanden) unterbrechen.

ALLGEMEINE SICHERHEITSHINWEISE

! Diese Hinweise sind ein wichtiger Bestandteil des Produkts und dem Betreiber auszuhändigen. Lesen Sie aufmerksam durch, denn sie liefern wichtige Informationen zur Sicherheit bei Installation, Gebrauch und Wartung. Bewahren Sie diese Anleitungen auf und geben Sie an mögliche Mitbenutzer der Anlage weiter. Dieses Produkt darf ausschließlich für die bestimmungsgemäße Verwendung eingesetzt werden. Jeder andere Gebrauch ist als unsachgemäß und daher gefährlich zu betrachten. Der Hersteller lehnt jede Haftung für Schäden infolge unsachgemäßen, falschen und unvernünftigen Gebrauchs ab. Vermeiden Sie Eingriffe nahe der Scharniere bzw. mechanischen Bewegungsorgane. Halten Sie sich während der Bewegung nicht im Betätigungsbereich der Torschranke auf. Setzen Sie sich zur Vermeidung von Gefahrensituationen der Bewegung der Torschranke nicht entgegen. Unterbinden Sie, dass Kinder im Betätigungsbereich der Torschranke spielen oder verweilen. Halten Sie Kinder von den Fernbedienungen und/oder anderen Befehlseinrichtungen fern, um eine unbeabsichtigte Aktivierung der Torschranke zu vermeiden. Schalten Sie im Falle einer Betriebsstörung des Produkts den Hauptschalter aus. Versuchen Sie nicht, das Tor selbst zu reparieren, sondern wenden Sie sich an qualifiziertes Fachpersonal. Die Nichtbeachtung der obigen Vorschriften kann zu Gefahrensituationen führen. Jede Art von Reinigungs-, Wartungs- oder Reparaturarbeit darf nur von einem Fachmann durchgeführt werden. Zur Gewährleistung des einwandfreien Anlagebetriebs sind unbedingt die Angaben des Herstellers zu beachten. Mit der regelmäßigen Wartung der motorisierten Tür darf nur qualifiziertes Fachpersonal betraut werden. Von besonderer Bedeutung ist die regelmäßige Prüfung des korrekten Betriebs aller Schutzeinrichtungen. Die Montage-, Wartungs- und Reparaturereingriffe sind schriftlich zu protokollieren und zur Verfügung des Betreibers zu halten.

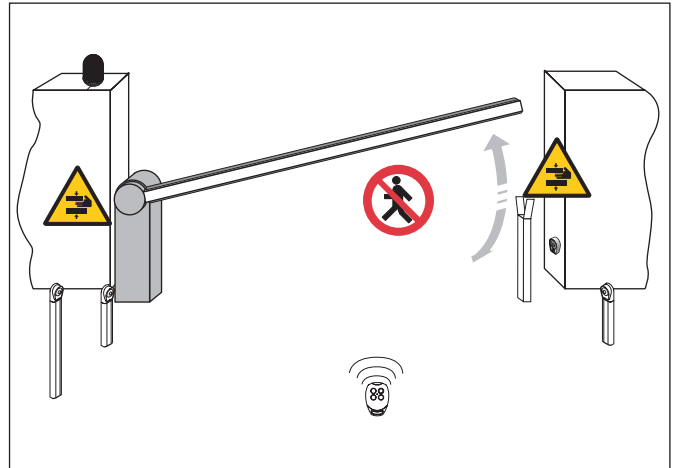
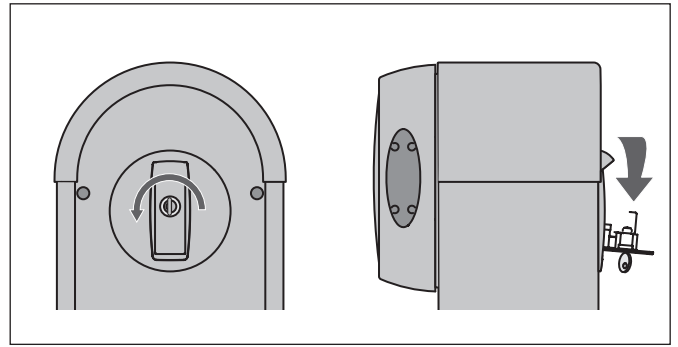

ABTRENNEN UND DEM BENUTZER AUSHÄNDIGEN



DITEC S.p.A.
Via Mons. Banfi, 3
21042 Caronno Pertusella (VA) - ITALY
Tel. +39 02 963911 - Fax +39 02 9650314
www.ditec.it - ditec@ditecva.com

Ihr Fachhändler:

Empty box for the dealer's name and address.